

安装使用前仔细阅读本说明书,并妥善保管!

開能
Canature

使用说明书 Ver.26.01.06

Sparkling Water Dispenser
User Manual
CSZ-YLS100A

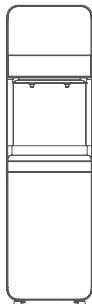

开能健康科技集团股份有限公司

技术要求:

- 1、说明书黑白印刷,边框无需印刷;
- 2、说明书尺寸A5纸大小,骑马钉装订;
- 3、说明书应整洁、无明显条痕、胡版、脏版、缺笔断划等缺陷;
- 4、说明书字体清晰、实地均匀、色彩真实、文字大小,字样按电子档;
- 5、说明书封面与内部均为双面印刷,最终以封样为主。

					100克双胶纸			開能. 开能健康科技集团 Canature 股份有限公司	
								说明书_开能牌双出水阀 反渗透直饮机	
标记	处数	更改文件号	签字	日期	阶段	标记	单耗	比例	3010025178
设计		工艺						1:5	
		标准化			投影标记			属性	外购
审核		批准			共 1 张 第 1 张				

安装使用前仔细阅读本说明书, 并妥善保管!

開能
Canature

使用说明书 Ver.26.01.06

Sparkling Water Dispenser User Manual

CSZ-YLS100A

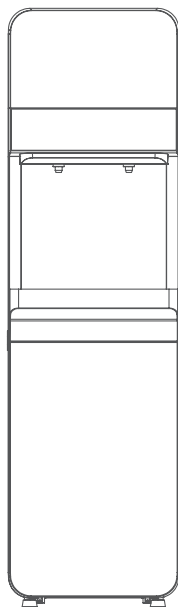

开能健康科技集团股份有限公司

致客户信

亲爱的用户：

感谢您购买开能系列产品！

在您使用本产品前，请务必仔细阅读本使用说明书。

您能成为我们的用户，是我们莫大的荣幸。为了使您尽快掌握本机的使用方法，我们特别为您编写了此说明书。我们对产品说明书的编排力求全面而又简捷。从中您可以获得有关本机产品的配置、安装步骤，及日常维护的基本方法等。我们强烈建议您在**使用本产品之前，务必先仔细阅读**，这会有助于您更好地使用本机。如果您未按本手册的要求安装、使用而由此引起的任何损失，开能健康科技集团股份有限公司将不承担责任。

我们已经尽我们最大的努力避免人为的失误，以确保本说明书中所提供的信息是正确可靠的，但我们不能完全保证：不会有在印刷之前未曾发现或检查出的差错，以及那些我们无法控制的印刷、装订、分发等环节的疏漏，请您多加包涵！

如果您在使用本手册过程中发现手册中有任何错误或者您有什么问题，请拨打全国统一客户服务热线：400-820-1199 。

感谢您的合作！

开能健康科技集团股份有限公司

注：PE管为易老化材质，为了您的财产安全请按保养手册定期检查更换。
为了您的财产安全，机器的安装调试，保养维护请由专业人士操作。
本品需安装在室内避免阳光直射的阴凉处。
当机器处于冰点以下环境时，请关闭进水水源，并提升环境温度。

目录

重要警示	4
一、产品特点	7
二、产品示意图	7
三、显示屏简介	8
四、产品控制逻辑图	8
五、水处理流程	9
六、技术参数	10
七、随箱标准附件	11
八、产品安装	12
(一) 安装条件及要求	12
(二) 安装注意事项	12
(三) 现场安装条件	13
九、产品调试	14
十、取水说明	15
十一、配网说明	17
十二、产品使用、保养、维护注意事项	19
十三、滤芯更换周期	20
十四、故障代码说明	21
十五、参数设置说明	22
十六、保修服务	23
(一) 保修须知	23
(二) 产品中有害物质的名称及含量	24
十七、保修证书-存档联	25
十八、保修证书-客户联	27

重要警示

 **警告** 表示如果发生错误的安装和操作会造成严重的人身损害和财产损失

 **注意** 表示提醒安装、使用、维护中的注意事项

 **禁止** 表示禁止该行为

 **指示** 表示请按文中指示操作

 **警告** 为了您的人身和财产安全，必须遵守本说明书内的安全提示信息，从而最大限度地降低财产损失和人身伤害。在未阅读和理解本说明书的情况下，请勿对本产品进行操作，否则可能出现问題。

 **警告** 本产品必须严格按照本说明书中的要求安装在室内阴凉干燥，必须有地漏的地方，避免阳光照射，机器旁禁止放置易燃物品，底部不能垫泡沫、纸板等杂物，以免水分积聚而导致漏电。本机不适用于户外安装或可能有水喷溅的地方使用。

 **警告** 本机只能使用220V/50Hz单相交流电源，严禁使用其他电源。为了安全，为本机提供电源所配备的插座应具有完好的接地功能。

 **警告** 请勿将任何物品压在电源线上。应将本机安放在电源线不会被踩踏或使人绊倒的地方。严禁使用拖线板，否则可能会导致火灾和触电。

 **警告** 如果本机发生烟、异常气味或不正常噪音，请拔下本机的电源插头，这些情况可能会导致火灾或者触电。









 **警告** 请勿湿手触摸插头，有触电危险。

 **警告** 产品使用的二氧化碳气体必须是符合GB 1886.228标准要求的食品添加剂，否则有可能出现人身安全。





 **警告** 产品标准进气压力要求为0.7~0.8MPa，低于这个压力会导致产品不能正常工作，高于这个压力会导致产品部件破损。



 **警告** 本机拆包装后，须静置24小时以上再开机使用。

重要警示

-  注意 本产品如果出现漏水，请立即断开电源插头，关闭进水水源，并请通知我公司售后服务部或当地经销商，由专业服务人员处理，请勿自行维修。
-  注意 本产品进水管连接的PE管要用力插到底直到不能插动为止，还应避免光源、热源、腐蚀环境及与尖锐物碰撞。铺设管线时，PE管线折弯角度要大于90°，管路不可有压扁折弯等现象，以防止补水不畅。
-  注意 本产品最佳工作适用温度为4-40°C、湿度≤90%、进水水压0.1MPa-0.3MPa，压力过高或过低都会影响机器的工作状态和使用寿命。
-  注意 当机器处于0°C以下环境时，请断开电源插头，不能进行加热工作。环境温度及进水温度较低时，加热时间会相对延长，属于正常现象。
-  注意 在正确的使用和保养下，本公司制造的产品及部件寿命为5-10年，滤芯和其他易耗品（如密封圈等）为一次性使用，届时用户应停止使用原设备或部件，及时更换。
-  注意 本说明书是正确使用本产品的指导性文件。用户应严格按照要求进行操作、日常检查及保养。
-  注意 本产品清洁请使用柔软的湿棉布擦拭，请勿用汽油等有机溶液擦拭机身，避免机器表面褪色或产生锈蚀，严禁用水冲洗机身。
-  注意 本机热水均为高温开水，应小心烫伤，特别应注意儿童误操作而受到伤害。
-  注意 未按上述注意事项操作所造成的后果，本公司将不承担任何责任！

重要警示

-  **注意** 气泡水的口感跟水温有较大的关系，建议饮用10°C以下的气泡水，来获得更佳的口感体验。
-  **注意** 气泡水出水时会出现水流冲击、飞溅的情况，属于气泡水的正常现象。
-  **注意** 气泡水放水结束后，会出现出水嘴有滴漏的情况，属于正常现象。
-  **注意** 长时间断电期间，可能会出现安全阀泄压的情况，属于正常现象。原因是断电后水温不断上升，导致气泡罐内压力超出安全阀整定压力值而引发的泄压现象。

-  **禁止** 请勿自行拆卸，维护和修理本产品，不得私自改装本产品，否则容易导致漏水、漏电等安全事故。
-  **禁止** 如电源线损坏，不得自行更换。为了避免危险，必须由售后服务部或经销商的专业人员进行更换。
-  **禁止** 本产品在运输、安装、使用过程中请勿挤压、摔打、碰撞，否则会导致产品损坏或漏水、漏电等事故。

一、产品特点

本机外观优雅时尚，集水质净化，净水加热于一体，结构紧凑，设计合理，同时还具有以下特点：

- ① 产品采用四级反渗透过滤工艺，同时配备紫外线杀菌装置，确保饮水安全。
- ② 产品可连续提供大容量的冰气泡水，可以满足多人同时使用。
- ③ 产品可以设置气泡水的出水浓度，满足不同口感的使用需求。
- ④ 产品采用大功率压缩机制冷系统，可以提供大量的冰水和冰气泡水。
- ⑤ 产品具备主被动安全防护系统，确认产品安全运行。

二、产品示意图

单位:mm

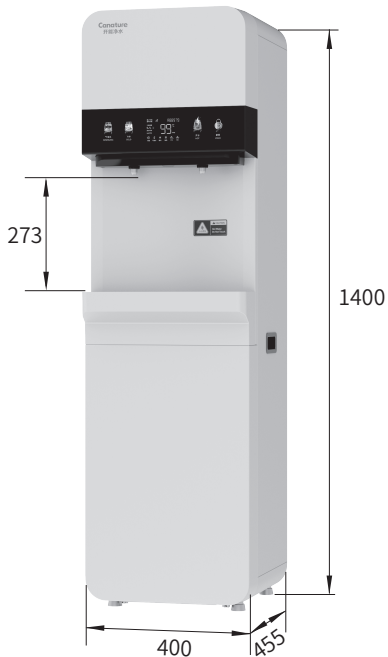

注:图片仅供参考,以实物为准!

三、显示屏简介

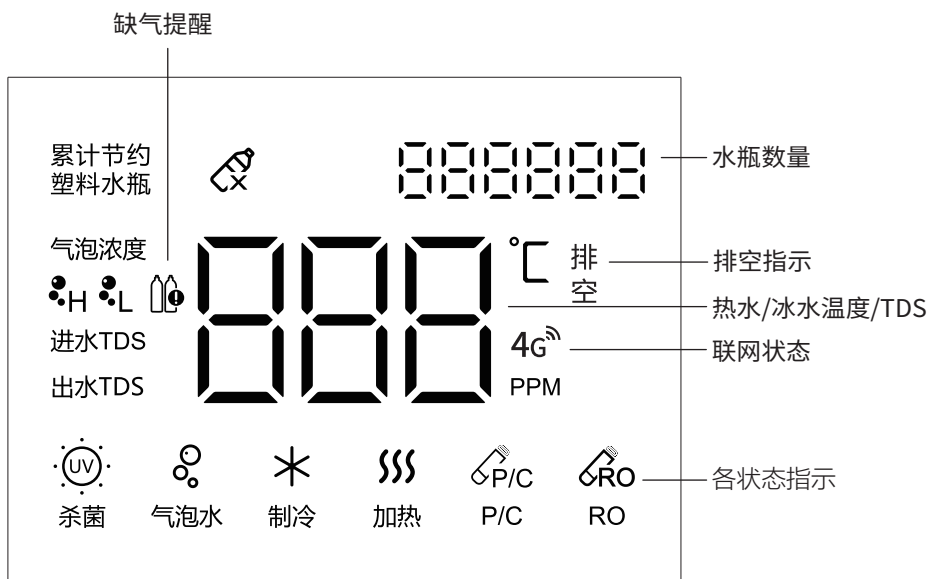

四、产品控制逻辑图

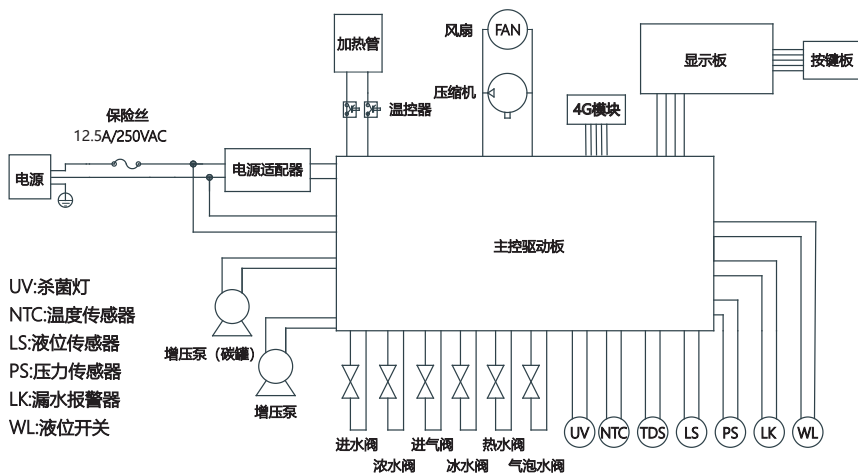

五、水处理流程

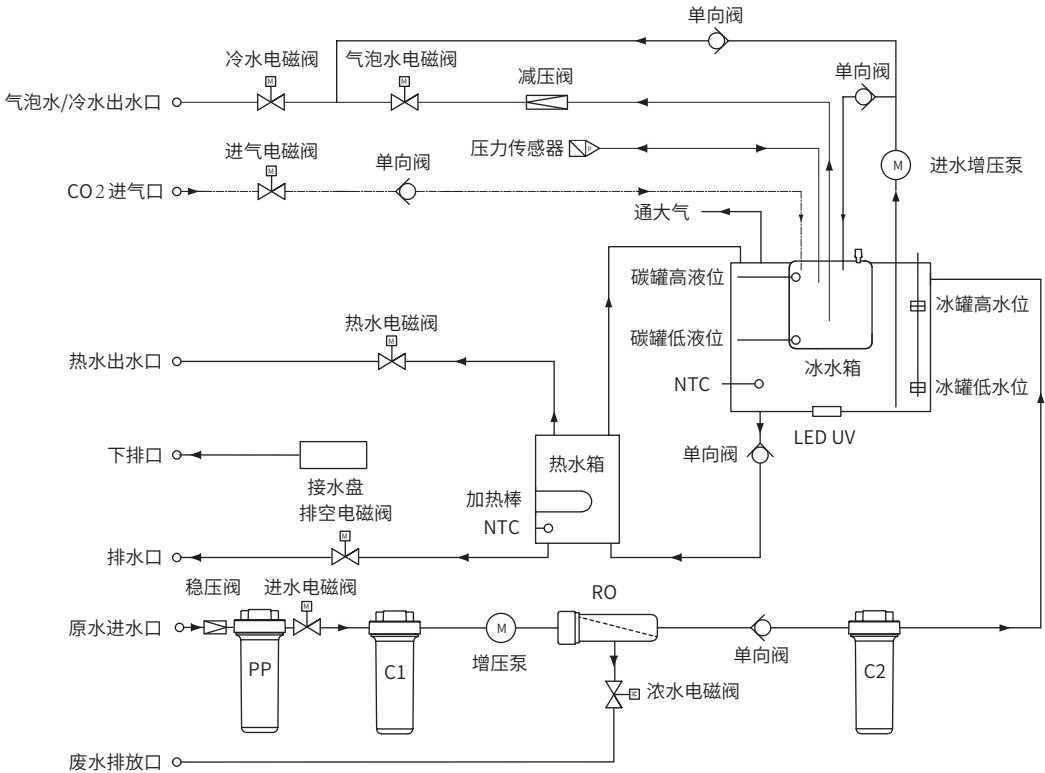

六、技术参数

产品名称：Canature牌CSZ-YLS100A型反渗透净水机	
规格型号：CSZ-YLS100A	气候类型：ST
额定电源：220V/50Hz	制冷剂：R600a (33g)
额定功率：1700W	进水水质：市政自来水
加热功率：1500W	进水压力：0.1~0.3MPa
制冷功率：170W	工作压力：0.4~0.8MPa
冰水箱容积：8L	水温范围：5~38°C
热水箱容积：5L	净水流量：≥0.5L/min
气泡罐容积：2L	额定总净水量：6000L
制冰水能力：6L/H (≤10°C)	器具防护等级：I类
制热水能力：13.5L/H (≥90°C)	进气要求：食品添加剂二氧化碳
制气泡水能力：6L/H (≤10°C)	进气压力：0.8MPa
热水温度：≥90°C	安全阀压力：0.95MPa
冰水温度：≤10°C	二氧化碳气容量：1.5倍 (20°C)
产品尺寸：400×455×1400mm	净重：35kg
包装尺寸：475×530×1550mm	毛重：42kg
卫生批件：沪卫水字 (2025) 第0197号	
执行标准：GB/T4706.1-2024、GB/T4706.13-2024、GB/T4706.19-2024	
出水水质：符合卫生部《生活饮用水水质处理器卫生安全与功能评价规范——反渗透处理装置》(2001)的要求。	

注：本表有关产品性能的所有参数，均为标准实验条件下的测试结果。在实际使用过程中，随使用条件的不同有所变化。

七、随箱标准附件

主机、使用说明书（含合格证）、4F转2分接头（含密封垫）、2分PE管（1.5m红色PE管，1.5m白色PE管，1.5m黄色PE管）、滤芯×4（PP滤芯、C1滤芯、RO滤芯、C2滤芯）、滤芯座、硅胶管（1.2m）、钢丝管（1.2m）、夹箍、接水盒堵头、润滑脂，2分锁片×2。

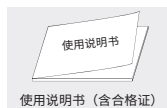
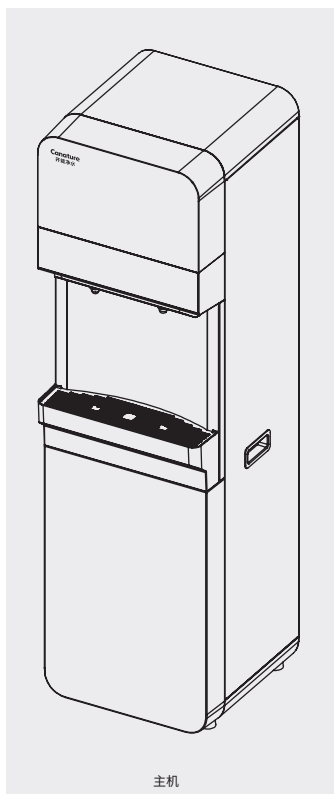

八、产品安装

(一) 安装条件及要求

- 1、产品安装占地面积：不小于600mm×550mm
- 2、产品安装空间高度：不小于1600mm
- 3、工作电压/频率：AC220V/50Hz
- 4、运行功率：1700w
- 5、环境温度：4~40°C
- 6、进水水质要求：市政自来水
- 7、进水压力：0.1~0.3MPa
- 8、地漏、排污管管径：φ50mm
- 9、产品如果嵌入式安装，各壁距机身的间隙不得少于300mm

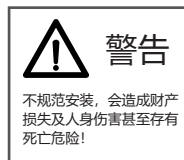

(二) 安装注意事项

- 1、本机拆包装后，须静置24小时以上再开机使用。
- 2、安装本产品处的地板要平整，承重应大于100公斤/平方米。
- 3、管道接入时注意高度和角度，不得存在明显的应力，以免在长时间使用后出现破损、渗漏等问题。
- 4、所有管件须采用省级以上卫生部门检验合格的产品，所有水路、电路的连接须符合国家安装规范。连接管路前，须将管道中的杂质、灰尘清洗干净；管路连接尽可能将管道贴紧墙面，走线平直、弯角清晰，并固定紧靠。
- 5、产品进水压力为0.1~0.3MPa，如低于或高于此压力应装增压泵或减压阀，保证产品正常工作。
- 6、产品须垂直固定安装，搬运时不可平躺或倾斜（角度>45°），以免造成产品内部组件脱落。
- 7、安装位置必须有足够排水量的地漏，严禁安装在无地漏的位置。
- 8、下水管道必须是耐100°C水温的PPR管，管道需排水通畅、无堵塞。
- 9、电源须安装220V/10A的漏电保护器。
- 10、产品须安装在室内，并注意保温避免冰冻，产品不得安装在有酸性物质或气体的位置，以免对产品造成腐蚀。
- 11、产品的安装调试，需是专业人员操作。

八、产品安装

(三) 现场安装条件

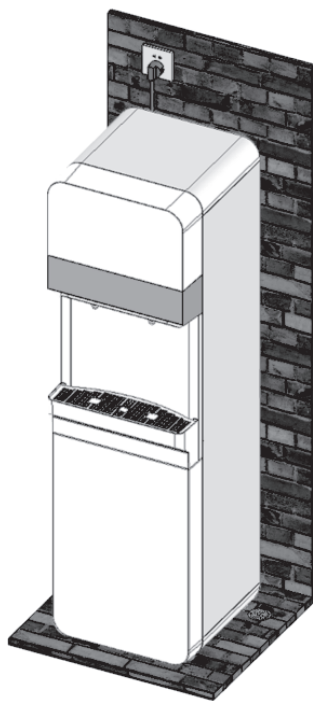
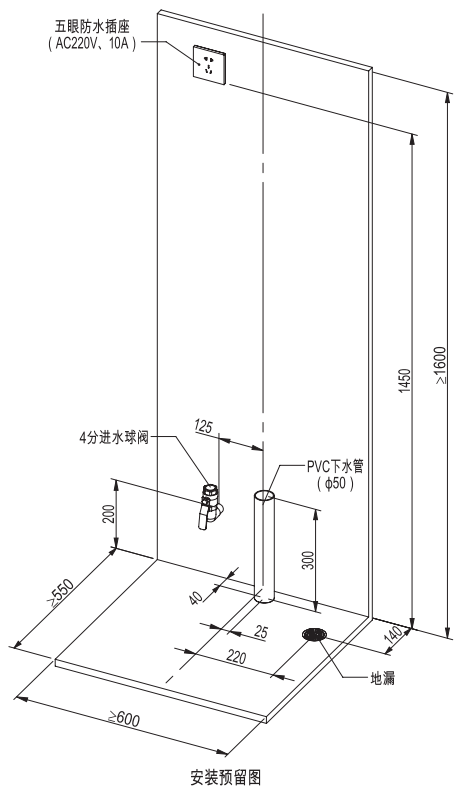

注：图片仅供参考，以实物为准！

九、产品调试

气瓶安装及更换说明：

- 1、产品使用的二氧化碳气体必须是符合GB 1886.228标准要求的食品添加剂，否则有可能出现人身安全；
- 2、产品标准进气压力要求为0.7~0.8MPa，低于这个压力会导致产品不能正常工作，高于这个压力会导致产品部件破损；
- 3、产品必须使用本公司适配G5/8-14和Tr21×4两种标准接口的气瓶减压阀，否则有可能出现产品不能正常工作和损坏产品的风险。

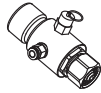

G5/8-14减压阀



Tr21×4减压阀

- 4、用扳手将减压阀安装到气瓶上，并旋到底部；再用黄色PE管将减压阀出口和饮水机的进气口连接起来，注意确保管子插入到位。
- 5、按照要求将饮水机进水管（白色PE管）、浓水管（红色PE管）和下排管连接到位。
- 6、用附件滤芯座将两只活性炭滤芯反复冲洗，直到出水洁净无黑水为止；然后打开下门，将4支滤芯安装到对应的滤芯座中，确保滤芯完全旋入滤芯座中，并检查滤芯的顺序准确无误。
- 7、打开进水球阀和二氧化碳气瓶球阀(G5/8-14减压阀)，或仅打开进水球阀(Tr21×4减压阀)，插上电源，机器首次安装或进行滤芯寿命复位后，会自动启动强制冲洗滤芯功能，总时长30分钟，具体流程为：
 - 1) 进行制水冲洗，持续1分钟，冲洗水从浓水口流出；
 - 2) 进入制水流程，持续29分钟，冲洗水从排空口流出；若冲洗时断电，重新上电后将继续剩余流程；
- 8、冲洗完成后，产品内部的冰水箱、气泡水箱及热水箱开始进行补水。大约等待30~40分钟后，按面板上的“童锁”按键后，再按“开水”键进行放水，此时可能会出现不出水，水流小且不稳定的情况，这均属于正常现象。

九、产品调试

9、持续放“开水”动作，直到出水口有稳定水流流出时，等到面板上的温度显示“99℃”，说明加热已完成。

10、在等待加热的过程中，交替按“冰水”和“气泡水”按键进行放水，以此来清冰水箱、气泡罐及管道。等加热完成后，按“开水”按键连续放出开水，以此来清洗热水箱及管道。

11、重复多次放出冰水、气泡水、开水，开水放水次数分别不得低于20次（每次1分钟），做完上述工作之后，机器完成了调试工作，可供用户正常使用。

缺水图标()提醒

- 1、正常状态下图标熄灭，长时间补气且未达到基础压力要求，图标闪烁；
- 2、当机器提示缺水时，在更换气瓶后，可通过点击气泡水按键或重启机器消除缺水提醒，重新制作气泡水。

十、取水说明

触摸式取水，用手轻触面板上相应按键即可取水。

取水方式有三种模式可选：分别为单按、双按、自适应。其中“自适应”为默认设置模式。

1. 单按取水模式：

取开水：先点按“童锁”键解锁，再按住“开水”按键放水；手离开按键停止放水。

取冰水：按住“冰水”按键放水；手离开按键停止放水。

取气泡水：按住“气泡水”按键放水；手离开按键停止放水。

2. 双按取水模式：

取开水：先点按“童锁”键解锁，再点按“开水”键放水；再次点按“开水”按键停止放水。

取冰水：点按“冰水”键，放水；再次点按“冰水”键，停止放水。

取气泡水：点按“气泡水”键，放水；再次点按“气泡水”键，停止放水。

3. 自适应模式：

自动识别触摸按键时长，单按或双按都可以放水。操作同上说明。

特别提示：

双按取水时，单次连续出水60秒钟内未做停水动作，则自动停止出水。再次重复取水动作即可正常出水。避免误操作导致溢水风险！

冰水和气泡水不可同时放出，只能放出其中一种水。

十一、配网说明

注意：配网说明仅适用IOT机型，非IOT机型跳过此步骤；

4G配网流程（新用户）

1、点击微信首页右上角【📷】，点击【扫一扫】，扫描机身侧面二维码



2、点击【添加设备】，进入用户登陆界面，并点击【允许】



3、点击【开始扫描】，扫描机身侧面二维码



4、设备添加完成，已在设备列表

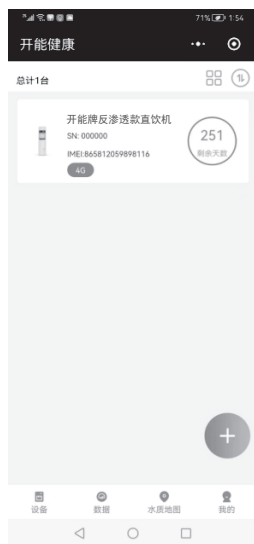

十一、配网说明

4G配网流程（已注册用户）

1、点击微信首页右上角【⊕】，点击【扫一扫】，扫描机身侧面二维码



2、设备添加完成，已在设备列表

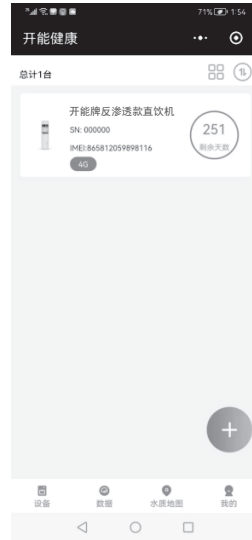

十二、产品使用、保养、维护注意事项

- 产品安装调试工作结束后可正常使用，供电不间断的情况下，用户无需对产品进行任何操作。
- 产品的滤芯应按照保养手册定期更换，否则会影响水质。
- 产品严禁攀爬、搬动、推动，水槽内严禁倾倒杂物。
- 用户单位应指定专人负责饮水机的日常维护公司。

(1) 保洁工作：

- 机身清洁：用柔软的湿棉布轻轻擦拭产品外表面，保持产品清洁。
- 出水嘴清洁：每四小时用洁净、柔软的棉布旋转清洁出水嘴，保持出水嘴清洁。
- 接水盘清理：清除接水盘中的任何残渣、垃圾，保持接水盘畅通无积水。
- 水箱清洁：需要由专业的售后人员进行定期清理，以保证用水的安全。

(2) 产品运转情况检查：

- 每天检查出水是否正常。
 - 每天检查电源插头和进水管道是否正常。
 - 每天检查产品有无滴漏问题。
 - 每天产品使用前应将热水、常温水分别放水2分钟左右。
 - 每天将维护情况做好记录。
- 产品停用超过3天（含3天）以上，应关闭产品电源和水源。再次使用时，重新通水上电，并确保排空管安装好后，可使用一键排空功能，将所有的储水全部排空后再继续使用。
 - 产品因故或停电、停水等关闭超过15天后，需要重新使用的，应由专业人员检查后使用，以保证用水的健康和安全。
 - 因停水、停电或是出现水污染、地震、洪水等突发自然灾害时，应立即关闭电源及水源。
 - 保证产品周围有适当的空间，不得有易燃易爆或腐蚀性的物品存在；禁止对产品施加外力，禁止产品顶部搁置物品。



十三、滤芯更换周期

滤芯名称	建议更换周期
PP（聚丙烯熔喷滤芯）	6-12个月
C1（前置压铸式活性炭滤芯）	6-12个月
RO（反渗透膜滤芯）	12-18个月
C2（后置压铸式活性炭滤芯）	6-12个月

注：

- 1、滤芯的使用寿命会因原水水温、原水压力、原水水质、净水使用量以及使用环境等各个方面的差异而有所不同，需根据产品实际使用情况进行滤芯的更换。
- 2、当需要更换滤芯时，关闭水源、电源后打开下门板，反转滤芯旋转取出更换。更换新的活性炭滤芯前，需用水冲洗，直至无黑水流出后才可装在产品上。
- 3、滤芯更换需本公司或经销商专业人员操作，不可擅自更换，如未按要求操作造成的后果，本公司不承担任何责任。

十四、故障代码说明

代码	故障名称	故障现象	判断条件	故障处理
E02	制水故障	①故障代码闪烁 ②设备停止工作	连续制水2小时且中途未放过水	①检查水源状态 ②检查进水阀 ③检查增压泵 ④故障排除后重新上电
E05	加热故障	①故障代码闪烁 ②设备停止加热	当加热温度设置大于53°C时，连续加热1H，热水温度 < 50°C	①检查加热管 ②检查控制板/温控器 ③检查温度传感器 ④故障排除后重新上电
E07	漏水故障	①故障代码闪烁 ②设备停止工作	传感器连续15秒检测到漏水信号，触发故障报警	①清除漏水源头 ②故障排除后重新上电
E09	热水NTC故障	①故障代码闪烁 ②设备停止加热	NTC数据连续15s大于或小于阈值	①检查热水NTC传感器及连接线 ②检查控制板 ③故障排除后自动恢复
E18	冰水NTC故障	①故障代码闪烁 ②设备停止制冷及制气泡水	NTC数据连续15s大于或小于阈值；	①检查冰水NTC传感器及连接线 ②检查控制板 ③故障排除后自动恢复
E19	制冷故障	①故障代码闪烁 ②设备停止制冷及制气泡水	连续制冷8H，冰水温度 > 15°C	①检查压缩机 ②检查控制板 ③检查冰水温度传感器 ④故障排除后重新上电
E22	水箱液位故障	①故障代码闪烁 ②设备停止工作	连续15秒非正常液位状态<高液位闭合，低液位断开>	①检查液位传感器及连接线 ②故障排除后自动恢复
E35	通讯故障	①故障代码闪烁 ②设备停止工作	连续15s未接收到通讯信号	①检查连接 ②检查通讯接口 ③故障排除后自动恢复
E41	气泡水罐液位故障	①故障代码闪烁 ②设备停止制气泡水	气泡水罐内液位状态连续15s异常	①需检查液位探针及线束接口 ②故障排除后自动恢复
E42	气泡水罐漏气故障	①故障代码闪烁 ②设备停止制气泡水	气泡水罐内气压过低(未放水)	①需检查气泡罐周身是否有漏气情况 ②故障排除后重新上电
E43	气泡水罐补水故障	①故障代码闪烁 ②设备停止制气泡水	气泡水罐水泵连续工作10min	①需检查泵(气泡水)工作状态，及补水管路是否通畅 ②故障排除后重新上电
E44	压力传感器故障	①故障代码闪烁 ②设备停止制气泡水	压力传感器通讯或读取压力值异常	①需检查压力传感器及其连接是否正常 ②故障排除后自动恢复

十五、参数设置说明

设置步骤：

- 1、长按‘童锁’10秒进入<普通设置项>; 2、按‘开水键’/‘气泡水键’进行<设置项切换>;
- 3、按‘童锁键’进入<设置项>; 4、按‘开水键’/‘气泡水键’进行设置项内<编号>设置;
- 5、按‘童锁键’退回设置项; 6、长按‘童锁键’10秒退出且保存数据;
- 7、若60秒未操作自动退出且不保存数据;

普通设置参数表V1.0						
类型	设置项	编号	参数	默认值	单位	备注
电源	机器时间	C04	0~23		小时	
	机器时间	C05	0~59		分钟	
	定时开关机	C06	01、00	00		00: 关闭; 01: 打开;
	开机时间	C07	00~23	06		时钟: 06: 00
	关机时间	C08	00 ~23	22		时钟: 22: 00
放水	放水模式	C11	01、02、03	3		01: 单; 02: 双; 03: 自适应
	童锁	C12	00、01	01		00: 关闭; 01: 打开
加热	加热总开关	C21	00、01	01		00: 关闭; 01: 打开
	加热温度	C22	45~99	99	°C	
节能	节能模式	C23	00~08	00	小时	00: 关闭; 02-08: 打开
制冷	制冷总开关	C31	00、01	01		00: 关闭; 01: 打开
	制冷温度	C32	05~10	6	°C	
气泡水	气泡水开关	C40	00、01	01		00: 关闭; 01: 打开
	气泡浓度	C47	01、02	02		01: 低浓度; 02: 高浓度
排空功能	一键排空	C70	00、01	00		00: 关闭/停止; 01: 开始/排空中
	定时排空开关	C71	00、01	00		00: 关闭; 01: 开启
	定时排空频率	C72	00~07	00		00: 每天; 01~07: 星期X
TDS查询	进水TDS	C81	—	—		进水TDS, 单位ppm
	出水TDS	C82	—	—		出水TDS, 单位ppm
亮度	背光亮度	C93	01~08	05		01: 最暗; 08: 最亮
声音	声音调节	C95	00~04	04		00: 无; 01~04: 音调不同
默认设置	设置项恢复出厂设置	C99	00、01	00		恢复出厂设置为01, 恢复完之后自动变00, 对C04,C05无效

十六、保修服务

(一) 保修须知



长时间无人使用处理方法：

- 1、短期停用（不超过一天）可以不做处理。
- 2、长期外出旅行或长期停止使用（三天以上），请关闭进水水源。
- 3、下次开始使用时，必须进行清洗才可正常使用。

- 一、本产品保修卡为一机一份，与购货发票一同作为售后保修凭证，遗失不补，请妥善保管。
- 二、在保修期内，用户需同时出示保修卡和购机发票，方可得到保修服务。设备主机保修期限12个月，自用户采购设备时取得的发票或合法凭证日期起算。超过本保修期限需用户与设备供应商另行订立书面协议约定其他保修期限。用户持有销售商为设备提供的额外质保证书的，属于销售商的个体行为，将由销售商自行为用户提供额外的质量保证服务。

三、下列情况，不属于保修范围：

- 1、产品超出保修期。
- 2、用户未按说明书要求，错误安装、使用维护不当及非正常条件下使用造成的故障或损坏。
- 3、非本公司授权服务单位或个人安装维修造成损失的。
- 4、因意外因素或人为因素（包括使用条件发生变化、碰撞等）造成的机器故障或损坏。
- 5、因自然灾害等不可抗力（如地震、火灾等）原因造成的产品故障或损坏。
- 6、未出示保修卡和购机发票。
- 7、使用非产品配套零部件所造成产品损坏，不在保修范围内。
- 8、不论是否在保修期内，以下部件均不属于保修范围（包括过滤材料；密封圈等易损件；装饰外壳、外观图层；电池、电源适配器等电子元件）经检验确因产品质量而造成故障的，可凭相关购买及检验资料得到免费维修。

四、特别提醒

- 1、不属于保修范围的安装、维修等服务，由本公司授权的服务商提供服务，但要收取材料及人工费用。收费标准，按当地当年服务商公布的收费标准收取。
- 2、设备安装过程中发生的材料，可以由用户自行采购。但本公司及本公司指定的服务商不承担用户采购材料的品质保证。也可由服务商提供，价格以服务商当地当年公布的价格报价为准。服务商提供的材料，服务商承担材料品质保证。
- 3、塑料部件为易老化部件，建议定期更换（按市场价格进行有偿更换），建议更换周期如下：

名称	PE管	接头	滤瓶	UV杀菌灯
更换周期	24个月	24个月	24个月	24个月

如果您在使用本公司产品时遇到任何问题，可以与我司特约售后服务单位或我司售后服务部直接联系，也可登录www.canaturewater.com或请拨打全国统一客户服务热线400-820-1199 进行查阅了解。

十六、保修服务

(二) 产品中有害物质的名称及含量

部件名称	有害物质									
	铅 (Pb)	汞 (Hg)	镉 (Cd)	六价铬 (Cr VI)	多溴联苯 (PBBs)	多溴二苯醚 (PBDEs)	邻苯二甲酸二正丁酯 (DBP)	邻苯二甲酸二异丁酯 (DIBP)	邻苯二甲酸丁基苄酯 (BBP)	邻苯二甲酸二(2-乙基)己酯 (DEHP)
电控板	×	○	○	○	○	○	○	○	○	○
电源适配器	×	○	○	○	○	○	○	○	○	○
电磁阀	×	○	○	○	○	○	○	○	○	○
增压泵	×	○	○	○	○	○	○	○	○	○
压缩机	×	○	○	○	○	○	○	○	○	○

本表格依据SJ/T11364的规定编制。

○：表示该有害物质在该部件所有均质材料中的含量在GB/T26572规定的限量要求以下。

×：表示该有害物质至少在该部件的某一均质材料中的含量超出GT/T26572规定的限量要求。

*明细表中的部件为不同型号产品所包含的主要部件的汇总，本产品是否包含该部件，以产品的实际配置为准。

*明细表中未列明的其它部件及其均质材料均不含有害物质。

*明细表中标记“×”部件，皆因行业技术发展水平限制而无法实现有害物质的替代。

温馨提示：
为了保护环境，本产品或其中的部件报废后，作为消费者的您有责任将其与生活垃圾分开，送至有资质的回收站点，由回收处理站点按照国家相关规定进行分类拆解、回收再利用等。
有关本产品的回收处理的详细信息，请咨询当地政府、废品处理机构等。

 在中华人民共和国境内销售的电子信息产品必须标识此标志。
圆圈内的数字表示正常使用状态下产品的环保使用期限。

产品中食品接触材料列表

部件名称	部件材质	执行标准	部件名称	部件材质	执行标准
接头	POM	GB/T17219-2001; 生活饮用水输配水设备 及防护材料卫生安全 评价规范（2001）	PE管	PE	GB/T17219-2001; 生活饮用水输配水设备 及防护材料卫生安全 评价规范（2001）
滤瓶	PP		聚丙烯滤芯	PP	
电磁阀	POM		活性炭滤芯	炭	
水泵	PA66		R0膜滤芯	R0膜片	
水箱	不锈钢		进水三通	铜	

备注：明细表中的部件为不同型号产品所包含的主要部件的汇总，本产品是否包含该部件，以产品的实际配置为准。

十七、保修证书-存档联

保修证书 CERTIFICATE OF WARRANTY & SERVICE

(存档联 for distributor)

用户姓名 Name	联系电话 Tel.
联系地址 Address	邮编 Post Code.
安装地址 Installation Address	邮编 Post Code.
设备型号 Model	设备编号 Serial No.
购机日期 Date of Purchase	发票号码 Invoice No.

经销商 Distributor: _____

地址 Address: _____

电话 Tel: _____

(需经销商盖章生效)
(Valid with distributor stamp)



十八、保修证书-客户联

保修证书 CERTIFICATE OF WARRANTY & SERVICE

(客户联 for customer)

用户姓名 Name	联系电话 Tel.
联系地址 Address	邮编
安装地址 Installation Address	邮编
设备型号 Model	设备编号 Serial No.
购机日期	发票号码 Invoice No.

经销商 Distributor: _____

地址 Address: _____

电话 Tel: _____

(需经销商盖章生效)
(Valid with distributor stamp)



开能健康科技集团股份有限公司

地址：上海市浦东新区川沙镇川大路508、518号 邮编：201299

电话：86-021-5859 9999 网址：<http://www.canaturewater.com>

生产企业：开能健康科技集团股份有限公司

地址：上海市浦东新区川沙镇川大路508/518号

电话：86-021-5859 9999



全国统一服务热线

400-820-1199